

POZZA



PM 08



Rua Fioravante Pozza, 404-i - Bento gonçalves, RS - Brasil

Atenção!

- Parabéns, você está adquirindo um produto com a qualidade Pozza.
- **IMPORTANTE!** Para que o produto não perca a garantia, solicitamos observar atentamente as orientações de montagem.
- Aconselhamos utilizar a embalagem para forrar o chão, afim de não danificar o produto.

Attention!

- Congratulations, you are acquiring a product with Pozza quality.
- **IMPORTANT!** In order to keep the guarantee of the product, we request to carefully observe the assembly instructions.
- We advise to use the package to protect the floor in order to prevent damages.

Atención!

- Felicitaciones, usted está adquiriendo un producto con la calidad Pozza.
- **IMPORTANTE!** Para que el producto no pierda la garantía, pedimos que lea atentamente las instrucciones.
- Si recomienda utilizar la caja de cartón para cubrir el piso de tal manera que no se dañe el producto.

Limpeza

- Para manutenção e melhor conservação do produto cromado, não se deve deixar a superfície exposta à umidade e ao acúmulo de pó.
- Não utilizar panos úmidos, produtos químicos e materiais ásperos na limpeza. A cada 30 dias limpar o produto com flanela e aplicar cera de polir.

Cleaning

- For maintenance and better preservation of the chrome product, the surface must not be exposed to humidity and to the accumulation of dust.
- Do not use damp cloths, chemicals and rough materials for cleaning. Every 30 days, clean the product with flannel and apply polishing wax.

Limpieza

- Para el mantenimiento y mejor conservación del producto cromo no se debe dejar la superficie expuesta a la humedad ya la acumulación de polvo.
- No utilizar paño húmedo, productos químicos y materias ásperas en la limpieza. Cada 30 días limpiar el producto con flanela y aplicar cera de pulir.

Ferragens e peças Hardware and pieces Herrajes y piezas

Utilize esta ferragem para tampos de vidro.
Use this hardware for glass top.
Utilice este herraje para la tapa de vidrio.



A-
Ventosas - 04
Suction Cups - 04
Ventosas - 04

Utilize esta ferragem para tampo de madeira.
Use this hardware for wood top.
Utilice este herraje para la tapa de madera.

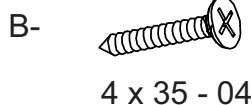

B-
4 x 35 - 04



C-
Ponteiros - 04
Plastic tips - 04
Puntas - 04

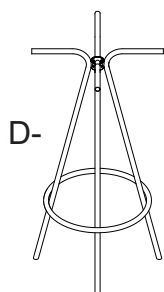

D-
Estrutura - 01
Structure - 01
Estructura - 01

PASSO 1 / STEP 1 / PASO 1

Insira a ferragem C nas peças D.
Insert hardware C into piece D.
Añade el herraje C a las piezas D.

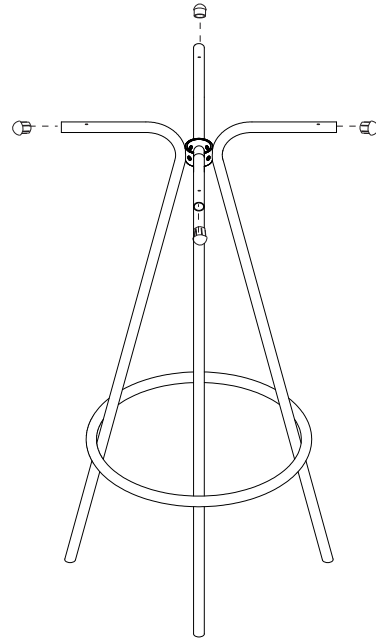
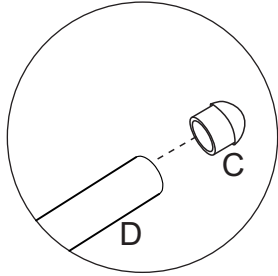

PASSO 2 / STEP 2 / PASO 2

Insira as ventosas para tampo de vidro.
Insert the suction cup for glass top.
Añade las ventosas para tapa de vidrio.

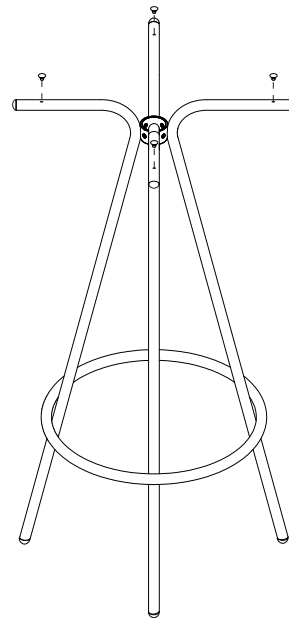
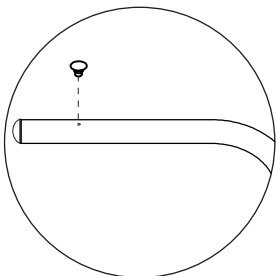

PASSO 3 / STEP 3 / PASO 3

Insira o tampo de vidro.
Insert the glass top.
Añade la tapa de vidrio.

Opção 1 / Option 1 / Opción 1

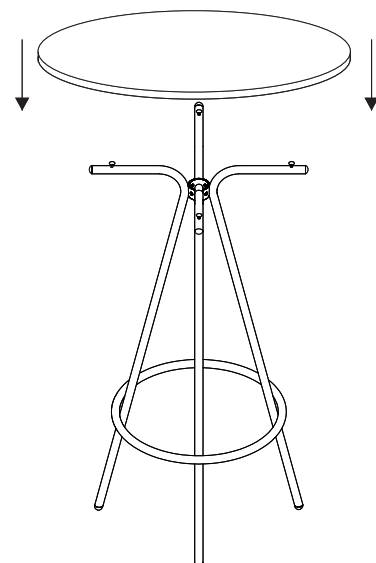

PASSO 4 / STEP 4 / PASO 4

Fixe a peça D no tampo utilizando a ferragem B.
Attach piece D to the top using hardware B.
Fije la pieza D utilizando el herraje B.

Opção 2 / Option 2 / Opción 2

